

当日の順	出演組	プロ No.

東京都中学校吹奏楽コンクール  
府中の森芸術劇場 どりーむホール ステージ表

全体での譜面台数	全体での椅子数
本	脚

出演団体名 \_\_\_\_\_

演奏人数 \_\_\_\_\_ 名

ピアノ椅子の数
脚

・椅子：○印 ・ピアノ椅子：Ⓟ印 ・譜面台：×印 （打楽器の配置も記入してください）

電源  
(どちらかに○)  
  
要・不要

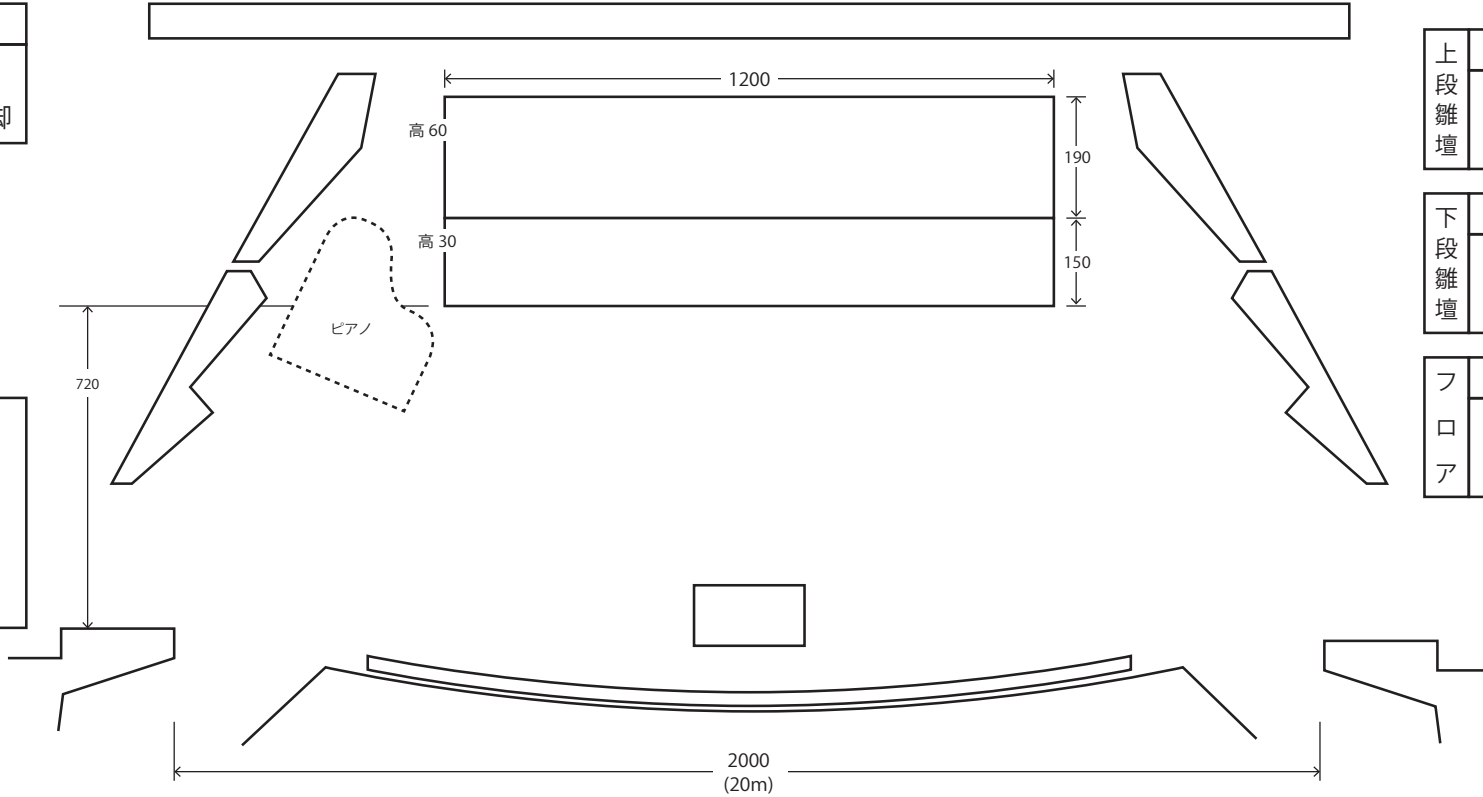

上段 雛壇	譜面台数	椅子の数
	本	脚
下段 雛壇	譜面台数	椅子の数
	本	脚
フ ロ ア	譜面台数	椅子の数
	本	脚

ピアノ(下手側のみ)	ティンパニー (チューニングの音も記入してください)				バスドラム	チャイム	ドラ	シロフォン	グロッケン	ヴィブラフォン	マリンバ
フタ:全・半・開	32 インチ	29 インチ	26 インチ	23 インチ							

(借用楽器に○ 借用しない楽器は×)

当日の順	出演組	プロ No.

東京都中学校吹奏楽コンクール  
府中の森芸術劇場 ウィーンホール ステージ表

全体での譜面台数	全体での椅子数
本	脚

出演団体名 \_\_\_\_\_

演奏人数 \_\_\_\_\_ 名

ピアノ椅子の数
脚

\_\_\_\_\_

・椅子：○印 ・ピアノ椅子：Ⓟ印 ・譜面台：×印 （打楽器の配置も記入してください）

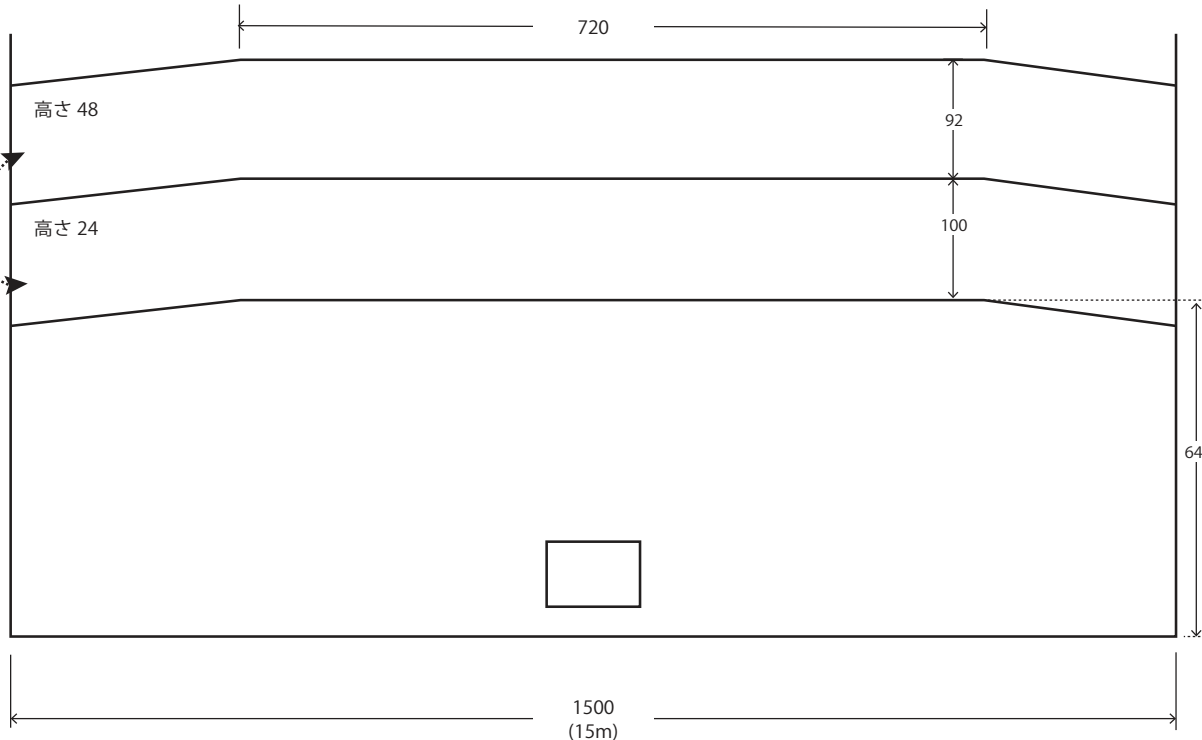

ひな壇のサイズを  
ご確認ください  
大型の打楽器などは  
載せられません

電源  
(どちらかに○)  
要・不要

上段 雛壇	譜面台数	椅子の数
	本	脚
下段 雛壇	譜面台数	椅子の数
	本	脚
フ ロ ア	譜面台数	椅子の数
	本	脚

ティンパニー (チューニングの音も記入してください)				バスドラム	チャイム	ドラ	シロフォン	グロッケン	ヴィブラフォン	マリンバ
32 インチ	29 インチ	26 インチ	23 インチ							

(借用楽器に○ 借用しない楽器は×)

当日の順	出演組	プロ No.

東京都中学校吹奏楽コンクール  
練馬文化センター 大ホール ステージ表

全体での譜面台数	全体での椅子数
本	脚

出演団体名 \_\_\_\_\_

演奏人数 \_\_\_\_\_ 名

ピアノ椅子の数
脚

・椅子：○印 ・ピアノ椅子：Ⓟ印 ・譜面台：×印 （打楽器の配置も記入してください）

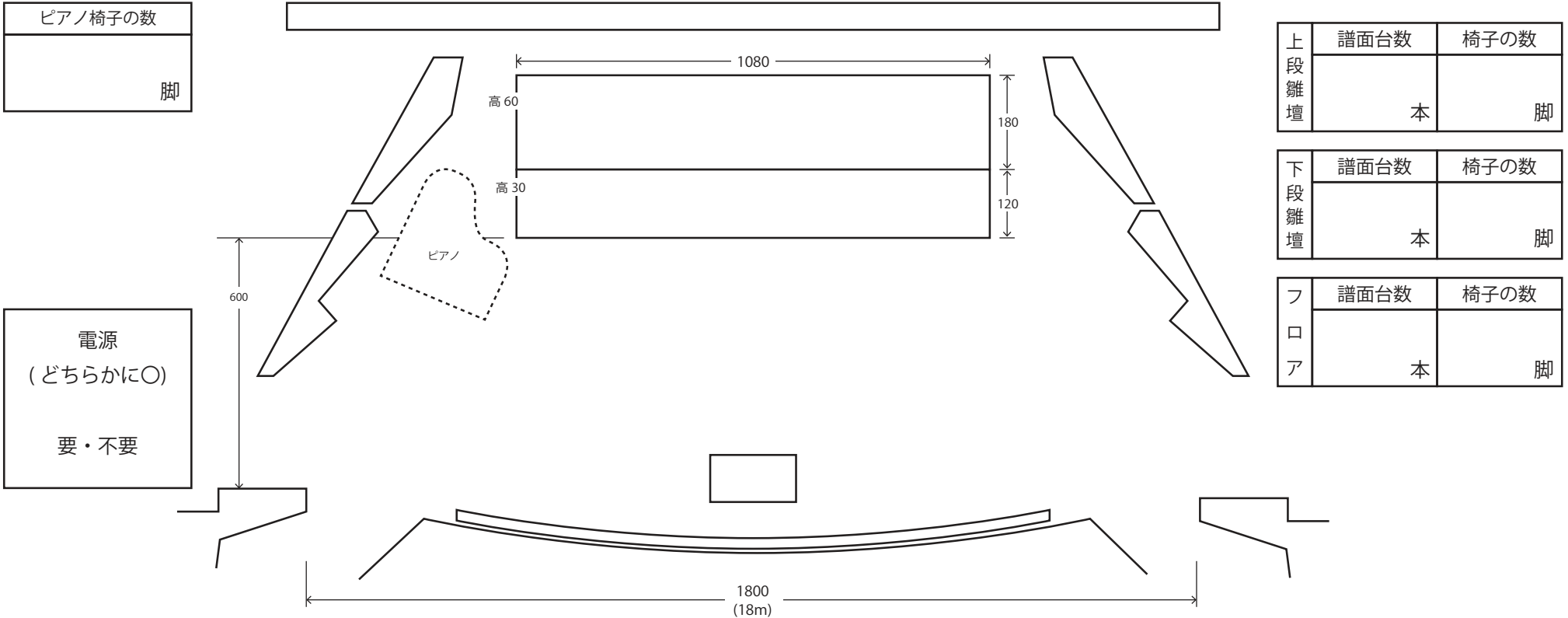

上段 雛壇	譜面台数	椅子の数
	本	脚
下段 雛壇	譜面台数	椅子の数
	本	脚
フ ロ ア	譜面台数	椅子の数
	本	脚

電源  
(どちらかに○)  
  
要・不要

ピアノ(下手側のみ)	ティンパニー (チューニングの音も記入してください)				バスドラム	チャイム	ドラ	シロフォン	グロッケン	ヴィブラフォン	マリンバ
フタ:全・半・開	32 インチ	29 インチ	26 インチ	23 インチ							

(借用楽器に○ 借用しない楽器は×)

当日の順	出演組	プロ No.

東京都中学校吹奏楽コンクール  
練馬文化センター 小ホール ステージ表

全体での譜面台数	全体での椅子数
本	脚

出演団体名 \_\_\_\_\_

演奏人数 \_\_\_\_\_ 名

ピアノ椅子の数
脚

・椅子：○印 ・ピアノ椅子：Ⓟ印 ・譜面台：×印 （打楽器の配置も記入してください）

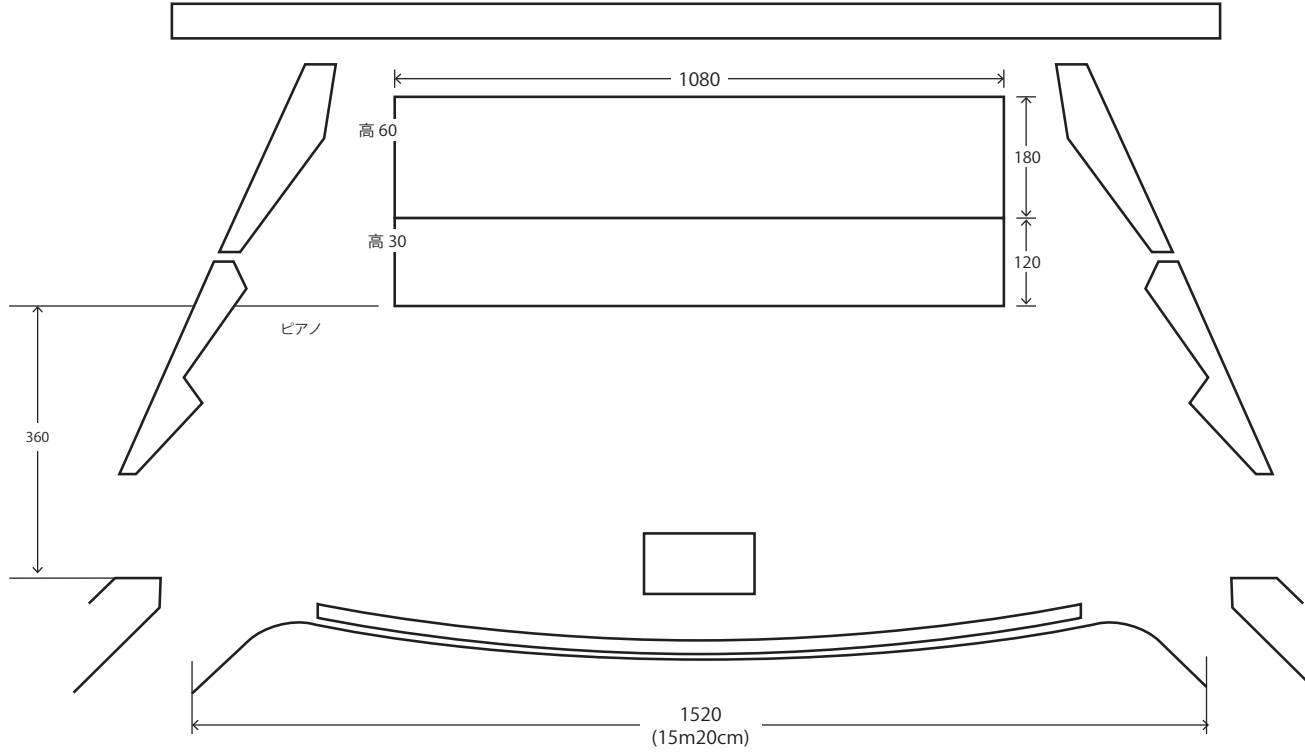

上段 雛壇	譜面台数	椅子の数
	本	脚
下段 雛壇	譜面台数	椅子の数
	本	脚
フ ロ ア	譜面台数	椅子の数
	本	脚

電源  
(どちらかに○)  
  
要・不要

ティンパニー (チューニングの音も記入してください)				バスドラム	チャイム	ドラ	シロフォン	グロッケン	ヴィブラフォン	マリンバ
32 インチ	29 インチ	26 インチ	23 インチ							

(借用楽器に○ 借用しない楽器は×)